

Vind og vejr

Natur, udeliv og science

Sne, regn, blæsevejr, overskyet, hedebølge eller tordenvejr?

Vejret er et naturfænomen med mange læringsmuligheder og også mange sanselige oplevelser. Vejret i Danmark er omskifteligt og danner grundlag for den natur vi har.



FORFATTER: Trine Sørensen
TEGNER: Eva Wulff og Bryan d'Emil



Friluftsrådet

Grønne Spirer
www.groennespirer.dk



AKTIVITET 1 *Vi taler om vejret*

Det er ikke svært at tale med børn om vejret. Det interesserer dem, og de har allerede masser af erfaringer: Alle har prøvet at mærke blæsten i håret, regndråber på huden og solen på kinderne. Alle har prøvet at fryse eller svede udendørs. Børn hopper i vandpytterne og glider på frosset vand, og det kan være svært at stå fast, når det blæser.

Når I taler med børn om vejret, er de kropslige oplevelser udgangspunktet.

Snak om, hvad de synes, der er godt og dårligt vejr og hvorfor?

Herefter er I godt rustet til at gå ud i naturen, ud i vejret og lære mere om det. Det gør

man som barn bedst ved at bruge sanserne. Tør I mon:

- At løbe næsten afklædte i regnvejr?
- At gå på bare tæer i sne?
- At sætte jer i en vandpyt?
- At læne jer op ad vinden?
- At dække jer med de flygende blade?
- At glide på isen?

Start dagen med at give børnene direkte oplevelser med vejret.

AKTIVITET 2 *Det rigtige tøj*

Vi taler utroligt meget om vejret her i landet, og det skyldes nok, at vi bor i et land hvor vejret ustandseligt skifter. Vi kigger ud ad vinduet, inden vi klæder os på om morgenen, så vi ikke får en dag, hvor vi kommer til at fryse, svede eller blive våde.

Tal med børnene om, hvad der mon er det rigtige tøj i dag. I kan lave et vejrhjul og et tøjhjul, og lade børnene skiftes til at flytte en pil hen på dagens vejr og dagens udetøj.

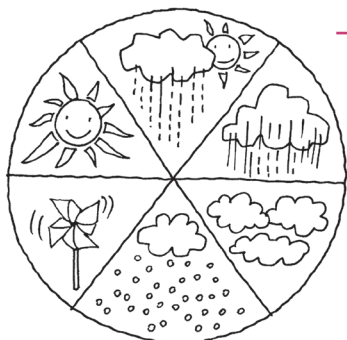

AKTIVITET 3 *Start med en sang om vejret*

Der findes et væld af børnesange, der omhandler vejret direkte eller indirekte: Syng en sang, der passer til dagens vejr:

- *Lille Peter Edderkop* handler om regnbyger og solskin
- *Mariehønen Evigglad* handler om regn, vind og tordenvejr
- *Snemand Frost og Frøken Tø* handler om vintervejret

- *Blæsten kan man ikke få at se* handler om vinden



Find selv på flere og lav en vejr sangbog med tegninger.

AKTIVITET 4 *Leg en vejrleg*

En enkel leg, hvor børnene får rørt sig og grinet.

En voksen er »meteorolog« og siger højt, hvordan vejrudsigten er, børnene reagerer på en bestemt måde, alt efter vejret:

Når den voksne råber: »regnvejr«, sætter alle sig med hænderne over hovedet som ly. Når

den voksne råber »solskin«, rejser børnene sig på tå med armene op mod solen. Når der råbes »blæsevejr«, løber alle rundt mellem hinanden, og når der råbes »torden«, stamper alle i jorden og klapper i hænderne.

AKTIVITET 5 *Regndans*

I Danmark beder vi sjældent vejr-guderne om regnvejr, men det er der mange steder i verden, man gør. I kan jo prøve, om det virker. Aftal hvilket vejr i gerne vil have. Lad nogle børn spille tromme på f.eks. plasticspande. I andre

danser rundt, mens I skiftevis bøjer jer fremover og strækker jer mod himlen. I kan synge en dansesang: Vi danser, vi danser, vi danser en regndans, vi danser, vi danser, vi danser en regndans (eller soldans, tordendans etc.).

AKTIVITET 6 *Lav en vejrmappe*

Prøv at holde øje med vejret i en længere periode. Lad børnene skiftes til at tegne vejret og sæt tegningerne ind i en logbog. Hvis I har lavet et vejrjul samt vindmåler, regnvandsmåler og fugtighedsmåler, kan I også inddrage disse i jeres observationer af vejret. I kan også sætte børnenes egne fotografier af vejret i bogen, som i øvrigt kan laves som en vægavis.

Lån eventuelt en bog om gamle danske vejrvarsler og se om nogle af dem holdt stik ved at sammenligne dem med det i selv har noteret jer.

GAMLE VEJRVARSLER

- Mild oktober giver sne i marts
- En hvid jul varsler en grøn påske
- Regn på Sct. Gertruds dag (17/3) giver våd sommer
- Springer eg før ask går sommeren i vask
- Når solen gå ned i en sæk står den op i en bæk

I gamle dage tog folk varsler og forudsagde vejret de kommende dage eller langt frem i tiden. Se www.vejrvarsler.dk.

SOL, VARME OG TEMPERATUR

AKTIVITET 7 *Solen varmer*

Prøv en dag hvor der er solskin at føle på forskellige ting, hvor varme de er. Mærk på en husmur der står i solen, og mærk derefter på en husmur der står i skyggen. Mærk på en sten og et træ.

Mærk på vandet i en vandpyt. Hvis solen rigtigt bager, kan I prøve at lægge en sort affaldssæk over en balje vand (den skal røre overfladen), så skal I se, hvad der sker i løbet af nogle timer.

AKTIVITET 8 *Lav et solur*

Selvom børnehavebørn ikke kan klokken, kan de godt bruge et solur. På et solur kan I se, hvordan skyggerne flytter sig i løbet af dagen. I stedet for at inddele soluret i timer, kan I inddele det i felter, der er relevante for jeres børn: Morgen, madpakketid, frugt etc.

I skal starte med at hamre en stor pind ned i jorden på et sted, hvor der er sol hele dagen.

Sæt en streg der hvor pinden kaster skygge, når klokken er 8, og tegn en tegning, der symboliserer morgenen. Sæt en streg der hvor pinden kaster en skygge, når I spiser frokost og tegn f.eks. en madpakke. Sæt streger for frugt og for lukketid. Efterhånden kan I udvide antallet af streger og også begynde at lære børnene om klokken.

AKTIVITET 9 *Tegn regnbuer*

Regnbuer er et fortryllende vejrphænomen. Sol og regnbuer hænger nøje sammen. Man ser ingen regnbue, hvis der intet solskin er. Lad børnene fascineres af de smukke farver. Find hurtigt farver og papir frem en dag, hvor der er en regnbue på himlen. Læg mærke til farvernes rækkefølge, den er nemlig altid den samme i en regnbue.

REGNBUER

Når solens stråler går gennem vanddamp i luften, kan der under specielle forhold opstå regnbuer, når lyset brydes i vanddråberne.

AKTIVITET 10 *Marie Marie Marolle*

I kender denne lille leg: »Marie Marie Marolle, flyv op til Vorherre og be' om godt vejr i morgen«. Lad mariehønen vandre langs fingeren.

Når den når spidsen, spreder den vingerne og flyver op. Prøv om det virker.

SKYER OG REGN

Skyer er blot bittesmå dråber af vand, der svæver sammen i grupper oppe på himlen.

AKTIVITET 11 *Kig på skyer*

Prøv at lægge jer og kig op i skyerne. Fortæl hinanden hvad skyerne ligner. Der er sikkert

dyr, mennesker, træer mm. Det gælder om at bruge fantasien.



Fjerskyer er iskrystaller højt oppe



Smuktvejrsskyer dannes og forsvinder igen uden regn

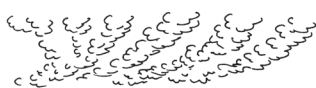

Makrelskyer og lammeskyer kan varsle regn



Tordenskyer kan være næsten sorte forneden

AKTIVITET 12 *Lav selv skyer og regndråber*

Ånd på et koldt spejl. Spejlet bliver dugget og fyldt med bittesmå vanddråber. Det er varm fugt fra kroppen, som samler sig i små dråber, når det rammer det kolde spejl. På samme måde er skyerne fugt fra jorden, der »fortætter« til dråber, når de rammer den kølige luft længere oppe. Bliver de for store og tunge, falder de ned som regn.

I kan også lave vanddråber og »regn« ved at koge vand i en gryde. Når vandet koger, kan man se, at der kommer en sky af damp op fra

gryden. Denne sky er tusindvis af vanddråber. Læg et låg over gryden, så fanger låget vanddråberne, der samler sig til større vanddråber, der regner ned i gryden igen.

Eller fyld et glas med vand og isterninger. Stilles glasset i et varmt rum vil der dannes bittesmå vanddråber på ydersiden af glasset. Vanddråberne kommer fra det vand, der er i luften ude omkring glasset.

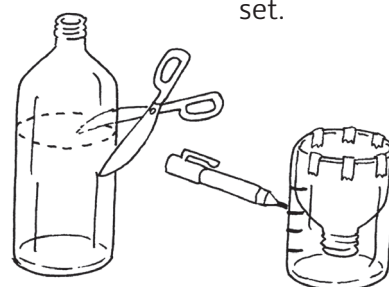

AKTIVITET 13 *Lav en regnmåler*

Hvor meget vand falder der egentligt ud af skyerne? Det kan man finde ud af ved selv at lave en regnfanger og stille den op udenfor. Du skal blot skære toppen af en 1½ l plastikflaske og sætte den omvendt ned i flasken, så tutten peger nedad og dermed virker som en tragt. Uden

på flasken kan I sætte streger de dage, hvor det regner meget. Hvor mange mm er jeres rekord?

AKTIVITET 14 *Lav en fugtighedsmåler af en kogle*

Tørrede fyrrekogler udvider sig og trækker sig sammen, alt efter hvor fugtigt der er i luften. Er der tørt åbner kogleskællene sig, er der fugtigt trækker de sig sammen. Hvis I stikker en let, tør pind ind mellem kogleskællene på en tør fyrrekogle, vil pinden hæve sig hvis der

kommer meget fugt i luften og sænke sig, når der er tørt. I kan hænge koglen op eller sætte den i noget ler.

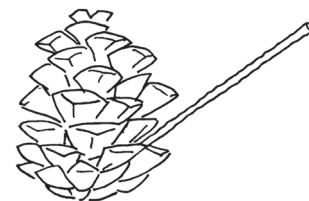

AKTIVITET 15 *Lav en fugtighedsmåler af skovmærke*

Finder I skovmærke, kan I lave en krans og hænge op inde i institutionen. Den dufter

særligt sødt og kraftigt, når det trækker op til regn.

AKTIVITET 16 *Naturens paraply*

Måske kender I et sted, hvor der vokser tordenskræpper? Dem kan I bruge som paraplyer. Tordenskræpper kaldes også for Hestehov, og om foråret har de fine hvide eller

rødlige blomster. Tordenskræppen har sandsynligvis fået sit navn, fordi det lyder som torden, når tunge dråber rammer de store blade.

AKTIVITET 17 *Torden og lynild*

Af og til oplever I, at det tordner og lyner. Prøv om børnene kan høre, at lyden kommer efter lynet. Man kan finde ud af, hvor langt lynet er væk ved at tælle forsinkelsen mellem lyng-

limtet og tordenskraldet. For hver 3 sekunder der går, er lynet en kilometer væk. Måske har I selv prøvet at lave lyn. Det gør man nemlig nogle gange, når man tager en trøje af, der er lavet af kunststof.

SNE OG FROST

Sne er fine iskrystaller. Prøv at tage et forstørrelsesglas med ud i sneen. Drys nogle snefnug på et stykke sort karton og undersøg dem med en lup. Måske kan I se de smukke krystaller i alle mulige flotte mønstre.

AKTIVITET 18 *Lav en anderledes snemand*

I har nok allerede prøvet at lave en snemand, men har I også lavet en slange, en skildpadde, en kanin, en trolld eller en fugl? Det sjoveste er måske at lave en snebåd, som man kan sidde i. Grav et hul i sneen, stort nok til mange børn.

Det opgravede sne formes som skibssider hele vejen rundt. Sæt en pind i midten som mast. Lad en pind være rorpind og en flaske være skibslanterne. Skriv bådens navn på siden med små sten og lav også et flag til båden.

AKTIVITET 19 *Byg snelamper*

Rul en masse små snebolde. Start med at lægge 6 snebolde tæt op ad hinanden i en cirkel. Læg derefter 6 snebolde ovenpå og

endnu et lag med 6 bolde. Bliv ved til lampen er stor nok til, at der kan stå et stearinlys indeni.

SJOV MED VINDEN

De følgende øvelser kræver lidt teknisk snilde, så børn og voksne må hjælpes ad.

AKTIVITET 20 *Lav en vindfanger*

Slå en pæl ned i jorden. Tag herefter to flade brædder og lim dem sammen til et kryds. Søm små yoghurtbægre fast i de fire ender. Bægrenes åbning skal vende ens, så de fanger vinden. Bor et hul midt i krydset og sæt nu krydset på en pæl. Det gør I ved at sætte en stor perle inderst på et stort søm, dernæst vindfangeren og til sidst en perle igen, inden I slår sømmet nogle mm ned i pælen. Både perler og vindfanger skal

rulle løst rundt på sømmet. Vindfangeren på pælen drejer nu rundt i blæsevejr.

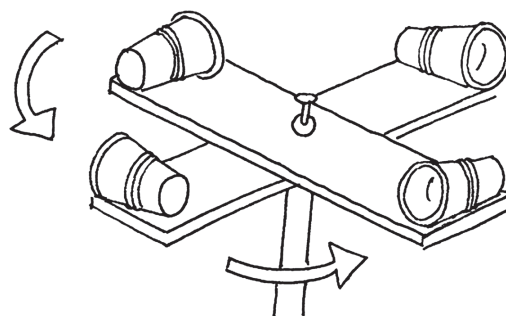

AKTIVITET 21 *En vindretningsmåler*

Slå et stort søm i midten af en træklods, så det stikker ca. 5 cm op. Lim en fjer fast på toppen af en korkprop. Lav hul i bunden af korkpropen. Hullet skal være stort nok til, at der kan limes en tuschhætte fast deri. Når dette er gjort, sætter I korkproppens hættehul forsigtigt ned over sømmet på træklods. Stil vindretningsmåleren på en spånplade, så I hver dag kan sætte et lille mærke på pladen, der hvor fjereren peger. Nu vil den lille fjer fare rundt og vende sig i den retning vinden blæser.

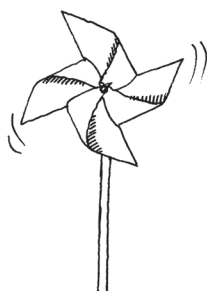
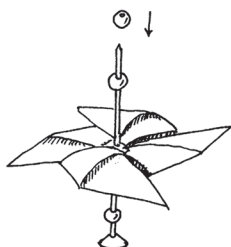
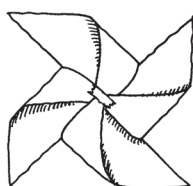
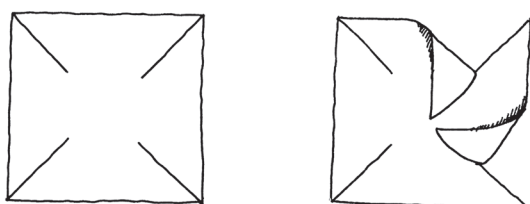
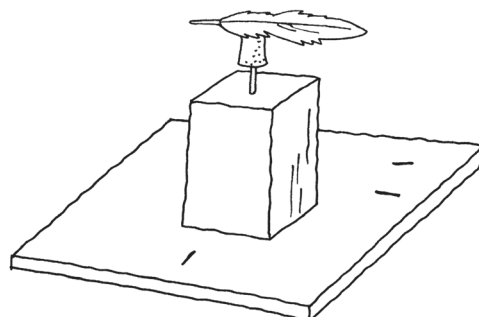

AKTIVITET 22 *Lav en lille vindmølle*

Tag et kvadratisk stykke karton og tegn en streg fra hjørne til hjørne på kartonet, så I får et kryds. Klip langs stregerne i krydset, men ikke helt ind til midten af papiret. Stop ca. 2 cm fra midten. Bøj fire hjørner forsigtigt ind mod midten, så der skabes en lille lomme, der kan opfange vinden. Sæt de foldede hjørner fast til midten med tape. Tag et rundt søm og sæt en perle på sømmet, sæt derefter vindpropellen på sømmet og så et par perler igen. Slå derefter sømmet forsigtigt fast på en blomsterpind.

AKTIVITET 23 *Flyv med drager*

At lave sine egen drage og få den på vingerne er magisk. Der findes masser af bøger og hjemmesider med skabeloner til nemme drager.

