

Fugle året rundt

Natur, udeliv og science

Fugle fascinerer og fortryller. De findes over alt og er aktive året rundt. De synger, slås, bygger rede og plejer deres unger. Børnene kan høre historier og synge om fuglene, og de kan fodre dem ved foderbrættet, male dem og lytte til fuglenes forskellige stemmer.

Kort sagt: Et fugletema byder på så mange muligheder, at der er alle gode grunde til at fordybe sig i de fantastiske, flyvende skabninger.



FORFATTER: Gitte Eriksen
TEGNER: Eva Wulff



Friluftsrådet

Grønne Spirer
www.groennespirer.dk



Årets gang med fuglene

I kan arbejde med fugle året rundt, men der er nogle særlige velegnede aktiviteter knyttet til hver årstid:

Til vinter kan I fodre på fuglebrættet og sætte jeres fuglekasser op.

Lyt til fuglenes sang i forårs månederne, hvor den er tydeligst.

Gode internetsider

www.dof.dk har en artsliste med fuglestemmer.

www.obsnatur.dk har historier om fuglene.

www.fjerkræe.dk giver svar på alt om pasning af høns.

At se på fugle

Et foderbræt er sikker succes. Her kan børnene lære bl.a. musvitten, blåmejsen, rødhalsen og solsorten at kende. Sørg også for, at børnene møder fuglene i deres naturlige omgivelser: skoven, marken og stranden. Lån fuglebøger

Se hvordan forældrene bygger rede, fodrer og passer ungerne i maj-juni.

I efteråret kan I forberede fuglefodring ved at samle bær og frø, og det er også i efteråret fuglene samles og trækker mod syd.

på biblioteket, og lad børnene forundres over de mange forskellige fugle. Fokusér herefter på enkle let genkendelige fugle. Måske kan I låne udstoppede fugle af en naturskole eller en skole, så børnene kan komme rigtig tæt på?

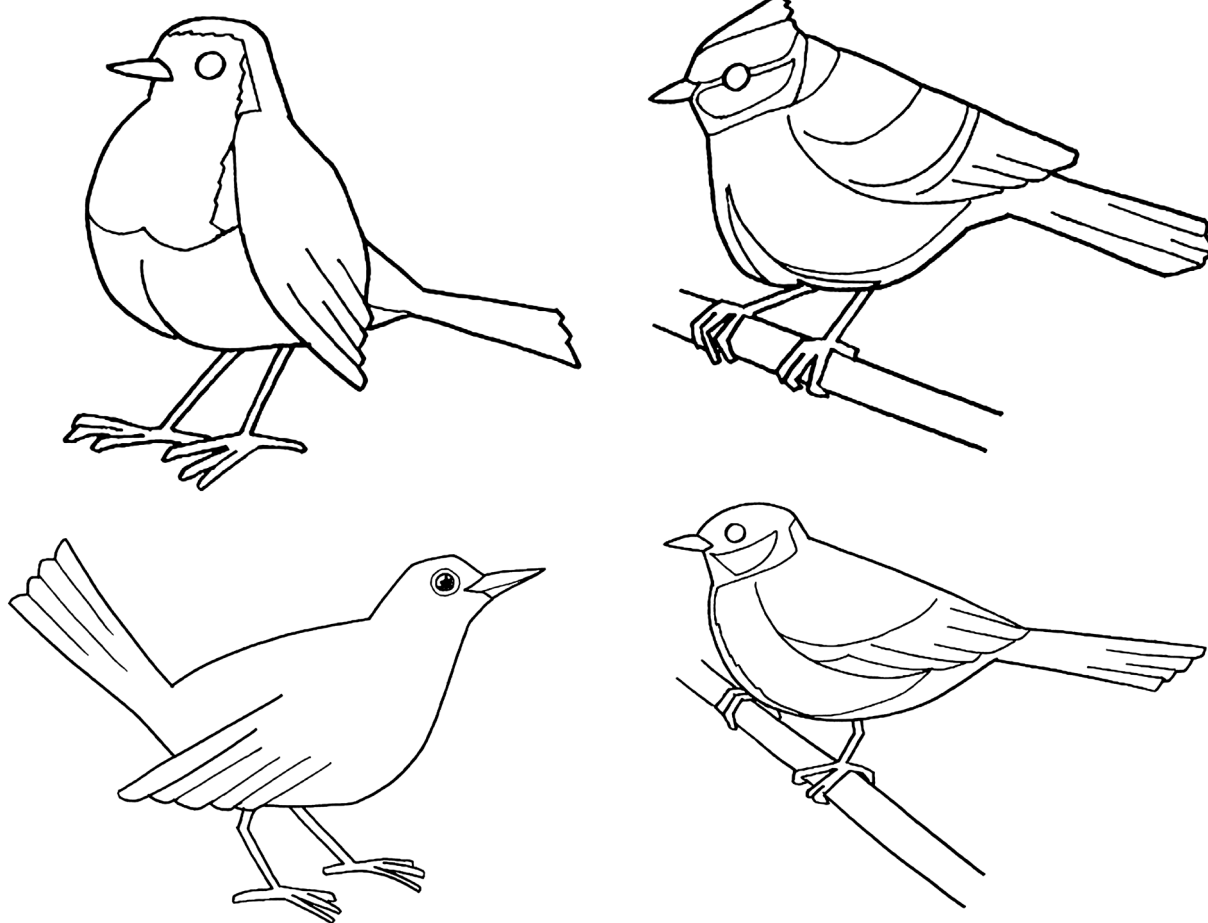

Farvelæg skitserne

VINTERFUGLE

Fugle er lettest at se ved foderbrættet i vintermånederne og i skoven inden træerne får blade. Om vinteren møder I også andefugle og svaner nord og østfra samlet i vore søer.

AKTIVITET 1 *Fuglenes mad*

En fugl skal typisk spise halvdelen af sin vægt hver dag. Læs om fuglenes vægt i en fuglebog eller på nettet. Vej halvdelen af deres kropsvægt af i fuglefrø. Hvor finder fuglene mon

så meget mad? Snak om hvor meget mad børnene skulle spise, hvis de var fugle. Kan I hjælpe de sultne fugle?

AKTIVITET 2 *Lav foderbræt af et juletræ*

I kan lave jeres eget foderbræt af et stykke grantræ. Brug den nederste halve meter af et juletræ. Klip den øverste krans af grene til, så I kan hænge foderbrættet op i dem. Den nederste krans bevares. Et kraftigt tov flettes op og ned rundt om kransen indtil torvet slipper op. Nu har I et fint fuglefoderbræt. Køb

en god frøblanding (ikke den billigste). I kan også selv samle og tørre æbler, hyben og rønnebær til brættet.

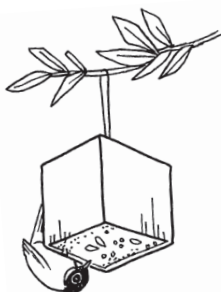
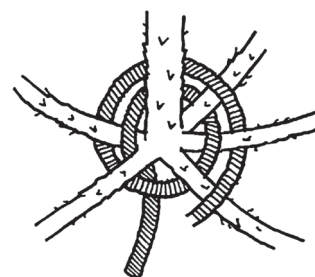

AKTIVITET 3 *Lav en foderklokke*

Smelt usaltet svinefedt i en gryde over bålet. Rør fuglefrø og solsikkekerner i og lad blandingen køle lidt af. Bor huller i et træstykke og fyld dem

med foderet. I kan også sætte snor i bunden af tørret fyrrekogler og lad børnene dyppe dem i blandingen, eller fylde fuglefoderet i halve mælkekartoner eller kokosnødder.

AKTIVITET 4 *Opmærksomhed på vinterfuglene*

Lad børnene hjælpe med at finde og farvelægge tegninger af de fugle, I ser hver dag ved brættet eller i skoven. Hæng dem op og tal om dem. Brug evt. de vedlagte skitser eller lad børnene male frit.

Snak om hvad der kendetegner en bestemt fugl: Næb, farver, fødevalg og bevægelser. Nogen kan hænge med hovedet nedad, andre løber hurtigt rundt på jorden. Lad børnene tegne fugle ved start og slut på projektet. Hvilke historier fortæller tegningerne?

AKTIVITET 5 *Lerfugle*

Lav fugle i ler med vinger, hale og fjer. lav en rede med små leræg i. Til slut kan børnene lave

historier om deres fugle, og en tegning af, hvor fugen bor.

AKTIVITET 6 *Fugletælling*

Benyt fuglene til at træne tal, kategorisering og opmærksomhed. I kan tælle fugle ved foderbrættet eller observationer i skoven. Lav et skema med fuglenes billeder, hvor børnene kan krydse af, hvilke fugle de har set hver dag:

Hvilke fugle sidder på brættet, ved koglerne eller på jorden? Kommer de flere gange? Hvad laver de? Nogle fugle er »territorielle« hele året, så dem ser I nok kun en af (f.eks. rødhals). Nogle kommer i par og andre fugle lever i flokke.

AKTIVITET 7 *Se på rovfugle*

Rovfugle fascinerer og skræmmer lidt i kraft af deres størrelse, og fordi de spiser småfugle og mus. De mest almindelige rovfugle i Danmark er musvåge, spurvehøg og tårnfalk. Måske er I heldige at se dem på jeres ture i skoven eller det åbne land. Se på billeder af en rovfugl eller

lån en udstoppet rovfugl. Hvordan er fuglens opbygning, størrelse, næb og klør? Måske finder I uglegylp under træerne i skoven, som er fyldt med museknogler og hår. Der er færre mus om foråret end om efteråret.

TRÆK- OG STANDFUGLE

Fugle, der bor i Danmark hele året, kaldes standfugle. Fugle, der søger sydpå, er trækfugle. De trækker for at finde føde eller for ikke at fryse ihjel. En del trækfugle er insektædere. I Danmark er der ikke mange insekter om vinteren. Nogle af de insekter, vi har, gemmer sig i revner i træernes bark, så måske kan I se en blåmejsse eller en musvit lede efter insekter på store træers grene, selvom de godt kan spise frø om vinteren.

AKTIVITET 8 *Leg »Spurve og spurvehøg«*

Småfugle beskytter sig ved at skjule sig i buskene. Uden for krattet sidder rovfuglene højt i et træ med overblik over det område, hvor de søger føde.

Sådan leger I: Småfuglene sidder i skjul i buskene (rebcirkler) og rovfuglen flyver rundt

mellem dem, alt er fredeligt. Nu bliver både småfugle og rovfugl sultne. Selv om småfuglene helst vil blive i sit skjul, må de flyve ud og søge føde for ikke at dø af sult. For at søge føde skal småfuglene flyve fra en »busk« til en anden »busk«. Rovfuglen skal prøve at fange sit bytte imens.

AKTIVITET 9 *Leg »Rødhals og skovspurve«*

Legens første del: Spurvehøgen er igen på jagt. En rødhals sidder på foderbrættet (rebcirkel). Spurvehøgen nærmer sig og rødhalsen må flygte til en af de nærmeste buske (rebcirkler). Klarer den det?

Legens anden del: En flok skovspurve sidder også ved foderbrættet. Spurvehøgen nærmer

sig, og skovspurvene må flygte til en af buskene. Spurvehøgen må fange de fugle den kan nå. Legen kan leges videre indtil spurvehøgen er mæt eller træt. Hvordan gik det fuglene med territorium og fuglene i flok?

AKTIVITET 10 *Musvågens vingefang*

Lav en skitse af musvågen med et vingefang på 110-130 cm på et stort stykke papir på gulvet, og lad børnene måle deres eget »vingefang« ved at ligge med udbredte arme på papiret. Hvem er størst?

Lyt til musvågen på en fugle-cd eller www.dof.dk, og hør om I kan genkende den i naturen. Rovfuglene svæver ofte højt over skove og marker.

AKTIVITET 11 *Sæt fuglekasser op – senest i februar*

Nogle fugle er såkaldte hulerugere. Ved at sætte fuglekasser op, kan I få fuglene tæt på og samtidig hjælpe dem med husly, nu hvor menneskerne fælder de fleste træer, inden de bliver gamle og hule.

Mejsekasser til musvit og blåmejse kan sidde med 10 m afstand i 1½ meters højde på legepladsen uden direkte sol. Stærerne bor gerne i et kollektiv i mindst 3 meters højde. Spurvekasser kan hænge flere sammen på husmuren. Hvis I spørger om lov, kan I også sætte dem op i et nærliggende krat.

Hullets størrelse afgør hvilke fugle, der flytter ind i jeres kasse. Her er nogle eksempler: Musvit: 32 mm i diameter, Blåmejse: 28 mm, Stær: 50 mm.

Søm låget på med et søm i den ene side, så det kan drejes. I den anden side bores hul og et søm sættes løst i, så I kan tømme kasserne sidst på efteråret.

Husk at hænge kasserne uden for kattenes rækkevidde!

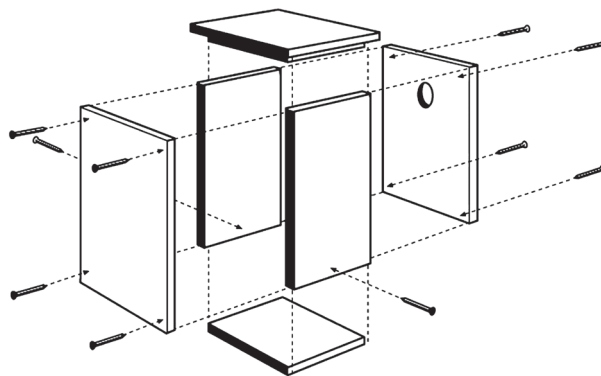

Arbejdstegning: Benyt to brædder på hhv 15 x 2 cm. og 10 x 2 cm.

Følgende seks plader saves ud:

| SIDE | SIDE | BUND | LÅG | FORSIDE | BAGSIDE |
|------------|------------|------------|----------------|------------|------------|
| 30 x 10 cm | 30 x 10 cm | 15 x 10 cm | Ca. 25 x 10 cm | 30 x 15 cm | 30 x 15 cm |

Stærkasser skal være lidt større. Se i øvrigt Dansk Ornitologisk Forenings hjemmeside www.dof.dk

FORÅR MED FUGLESANG I APRIL, MAJ OG JUNI

Forårets lys er et signal til hannerne om at synge. Med sangen siger hannen til hunnen: »Her er jeg, kom og byg rede med mig«. Til de andre hanner siger han: »Her bor jeg, det er mit område«. Jo højere og længere tid en han kan synge, jo lettere er det for ham at finde en hun. Han signalerer, at her er masser af mad.

AKTIVITET 12 *lyt til fuglene*

Tag på tur til park eller skov og find et godt sted at ligge og lytte. Luk øjnene og læg mærke til de forskellige fuglestemmer. Er der nogen af

dem der lyder som et eller andet? Kan I få øje på fuglene? Hvad mon de fortæller?

AKTIVITET 13 *Lær stemmerne at kende*

Måske har I lyst til for alvor at lære nogle fuglestemmer at kende? Lån en cd på biblioteket eller kig på www.dof.dk eller www.skoven-i-skolen.dk. Sæt gerne cd'en på, når børnene leger eller spiser. Det er hyggeligt. Lad interesserede børn gentage huskeregler for fuglenes sang:

- Gøgen med sine kuk kuk og spætten, der banker
- Gulspurven, som tæller til syv: »En, to, tre, fire, fem, seks, syv«.
- Bogfinken som siger: »Det, det, det kan jeg si' li' så tit det ska' vær'«.
- Solsorten med sin klare melodisk sang kan efterligne andre fuglestemmer.
- Skovskaden som skriger og skratter.
- Kragen, som næsten siger sit navn.
- Ringduen siger: »En-stoor-fed-ring-duuu«.

Sangere

I skov og krat møder I løvsanger, havesanger, gransanger og skovsanger. De er svære at kende på udseendet (hvis I overhovedet får dem at se), men relativt lette at genkende på sangen: Trif-tjaf tjif-tjaf siger gransangeren allerede i april. Havesangeren ankommer i maj og lyder som en solsort i dobbelt tempo, og skovsangeren lyder som en snurrende mønt på en bordplade.

Lav kort med fuglene på. Brug kortene når I lærer fuglestemmer, så børnene ser den fugl, de hører. Fordel kortene mellem børnene. Når I hører en fuglestemme, skal de børn, der har fuglen, holde kortet op, så alle kan se den.

AKTIVITET 14 *Byg fuglereder og læg æg i dem*

Når fuglene har fundet en mage, bygger de reder. Børnene kan bygge reder med græs ligesom gærdesmutten, der bygger en kugle i et stendige, eller reder med småpinde og mos ligesom vipstjerten. Nogle fugle bruger spyt,

og til »børnerederne« er det godt at bruge lidt mudder som klister. Til sidst afprøves det, om reden holder æg. En fælles »rede« på stuen kan være et samlingspunkt, hvor der af og til er nye spændende ting at finde.

Hunnerne mister nogle af dunene på brystet, mens de ruger unger ud. Så kan hun bedre varme æggene.

SOMMER OG EFTERÅR

Om sommeren forstummer fuglenes sang, nu har de travlt med ungerne. To eller tre kuld skal på vingerne, så der skal samles mange insektlarver.

I september samles træfuglene og begynder deres rejse syd på. I institutionen kan I forberede mad, til de trofaste standfugle, som bliver tilbage.

AKTIVITET 15 *Forbered fuglemad*

Har I plantet solsikker, kan I tage kernerne fra blomsten og tørre dem. Fra vilde æbletræer og roser kan I samle æbler og hyben til fuglebræt-

tet, og rønnebær kan trækkes på ståltråd og hænges ud som dekorative lækkerbiskner.

AKTIVITET 16 *Høns eller fasaner i institutionen*

Overvej et hønsehold. De kan blive meget tamme og giver børnene indblik i både fuglenes liv og naturens kredsløb, idet høns spiser næsten alt og leverer æg og kød til spise-

bordet. Skal det være særligt eksotisk, kan I udruge fasankyllinger og sætte ud i efteråret. Husk at undersøge reglerne for æg, kød og dyrehold i kommunen.

AKTIVITET 17 *Leg »Den tyvagtige skade«*

Skaden er en smuk og intelligent fugl. Det er interessant at iagttage, når den lurker hvordan foderautomaten virker og hvor skrælleposen står. Den kan finde på at tager blanke ting og putte i sin rede.

Hvem er skaden?

Et barn (f.eks Nana) lægger sig på knæ midt i rundkredsen med hovedet mod gulvet og en blank ske eller spænde på ryggen. En af

børnene er skaden, der stjæler spændet og gemmer det i sin rede (på ryggen eller under et stykke stof hvert barn har foran sig). Nu råber alle: »Nana, Nana, skaden har stjålet dit guld!«. Nana skal nu gætte hvem, der er skaden.

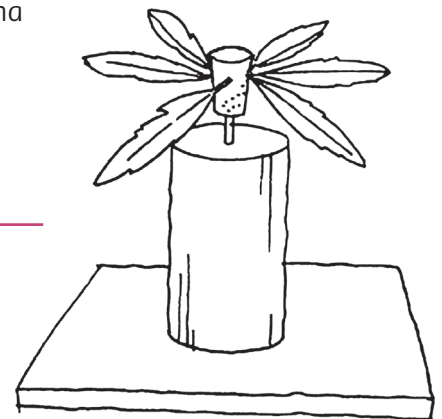

AKTIVITET 18 *Vindmølle af fuglefjer*

Saml fuglefjer i skoven. Hvor kommer de fra? Er der mange på et sted er ejeren måske død? Lån gerne en bog om fuglefjer på biblioteket.

Fjerene holder fuglen tør og varm. Vingefjerene og halefjerene er særligt vigtige når den flyver. Vingerne bærer og halen er ror. Fjerenes stråler sidder sammen med små bitte kroge, ligesom velcro på børnenes sko. Prøv at ugle fjerene og »lyne« dem sammen igen.

Til en vindmølle bruges en kørkprop, en pind og nogle halvstore fjer. Lav hul til pinden i bunden af proppen. Sæt fjerene i en kreds rundt om proppen. Lad børnene dreje på fjerene til møllen fungerer.